

# **Exemple de reliure avec anneaux**

**Comment réaliser votre  
document à partir d'InDesign**

# La check liste

- Export du PDF en **PAGES**
- Exporter les **fonds perdus et les traits de coupes**
- Exporter avec la norme **PDFX1-a:2001**
- Le fichier est au format  
→ *pas de réduction ou agrandissement possible*
- Une marge côté reliure de plus de 6 mm
- Indiquer dans le bon de commande la couleur des anneaux  
→ *noir, blanc ou argent*
- Indiquer dans le bon de commande si acétate et carton à l'arrière  
→ *noir, cuivre, violet, bleu, canard, argent, anthracite, bronze, blanc, or*

# 1

## Créer un nouveau document

- entrer votre format de page
- indiquer le **nombre de page** selon besoin.
- activer l'option de **pages en vis-à-vis** si nécessaire.

*Si vous ne voulez pas avoir de recto verso, désactivez cette fonction pour éviter des problèmes par la suite.*

- mettre 3 mm min. pour les fonds perdus.  
**!/\** Le fond perdu est **indispensable** si vous avez des **images qui vont jusqu'au bord de la page**.
- valider.

DÉTAILS DU PARAMÈTRE PRÉDÉFINI

Sans titre-1

**a** Largeur: 148,5 mm

Unités: Millimètres

Hauteur: 210 mm

Orientation:  Portrait  Paysage

**b** Pages: 12

Pages en vis-à-vis:

**c**

À partir de la page: 1

Bloc de texte principal:

Colonnes: 1

Gouttière: 4,233 mm

▼ Marges

Haut: 12,7 mm

Bas: 12,7 mm

Petit fond: 12,7 mm

Grand fond: 12,7 mm

▼ Fond perdu et ligne-bloc

**d** Fond perdu

Haut: 3 mm

Bas: 3 mm

Petit fond: 3 mm

Grand fond: 3 mm

## 2

### Format maximum

Le fichier ne pourra **pas dépasser 314 x 219 mm** sur des SRA3 et **294 x 314 mm** sur des bannières.

Les anneaux peuvent au maximum être sur un **côté de 297 mm**. Ce qui veut dire que nous **ne pouvons pas avoir un cahier A3 portrait avec une reliure anneaux**.

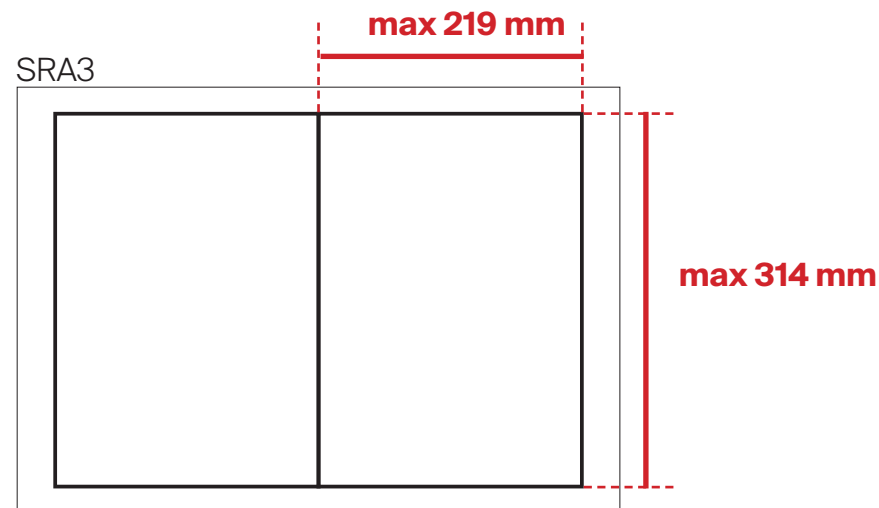

### Marges d'impression

**Les anneaux « entrent » sur la feuille de 6 mm.**

Il faut donc prévoir de n'avoir aucun élément important (texte, élément d'une photo...) au centre d'une double page.

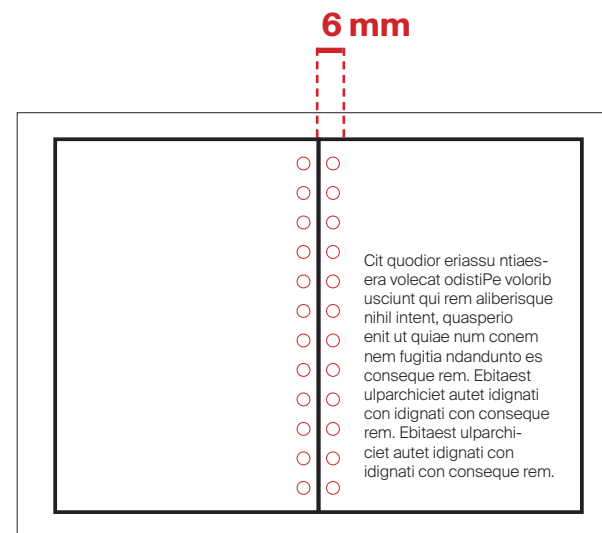

# 3

## Fonds perdus

Les fonds perdus sont obligatoire si vous voulez avoir une image en pleine page (qui va jusqu'au bord de la page).

- a) **Ajouter des fonds perdus** dans le document.  
Si vous ne l'avez pas fait en créant le document, **vous pouvez les rajouter par la suite** en allant dans *[Fichier] → [Format de document]*.
  - b) **Etirez vos images** jusqu'au fonds perdus. La ligne rouge dans le document vous indique la limite des fonds perdus.
  - c) **Exportez vos fonds perdus.** (*Voir le point 4*).
- Si dans la fenêtre de l'exportation vous ne cochez pas la bonne case, les fonds perdus ne seront pas imprimés.

limite du fond perdu

limite du document

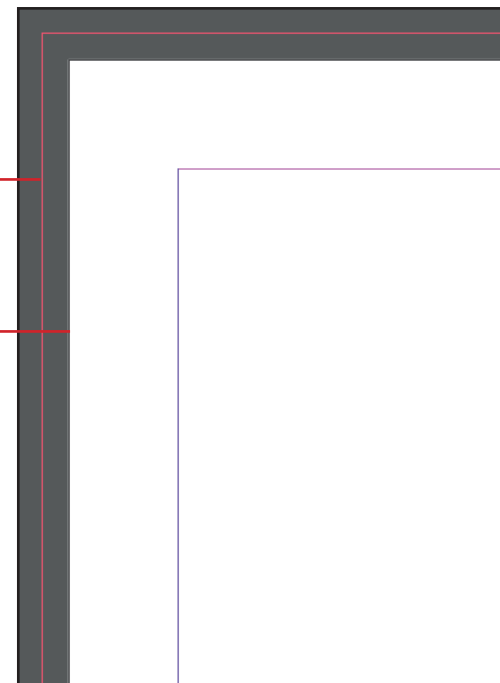

Les images doivent aller jusqu'à la ligne rouge.

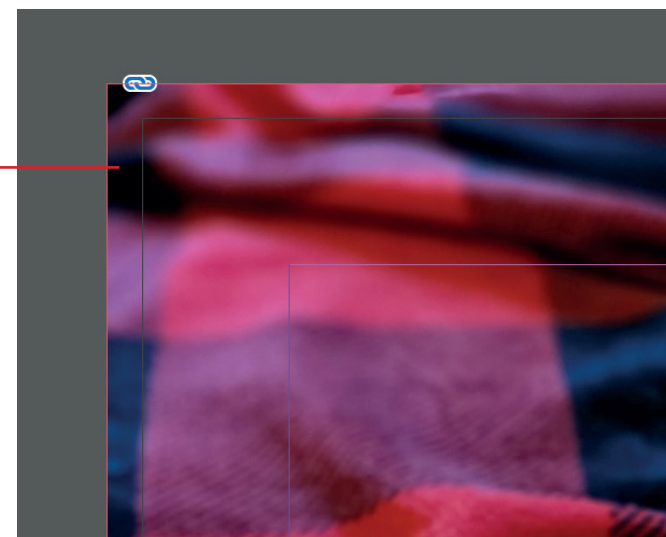

# 4

## Exporter en PDF

- a) Choisir la norme **PDF X-1a:2001**

Cette norme permet d'avoir les **couleurs les plus justes** par rapport à nos imprimante. **Cette norme est valable pour NOS imprimantes**. Toujours demander à votre imprimeur quels normes vous devez utiliser pour vos projets futurs.

- b) **Exporter en pages.**

Sauf dans le cas d'une couverture pour dos collé, exportez toujours vos document en pages. Nous les assemblons par la suite directement sur l'imprimante.

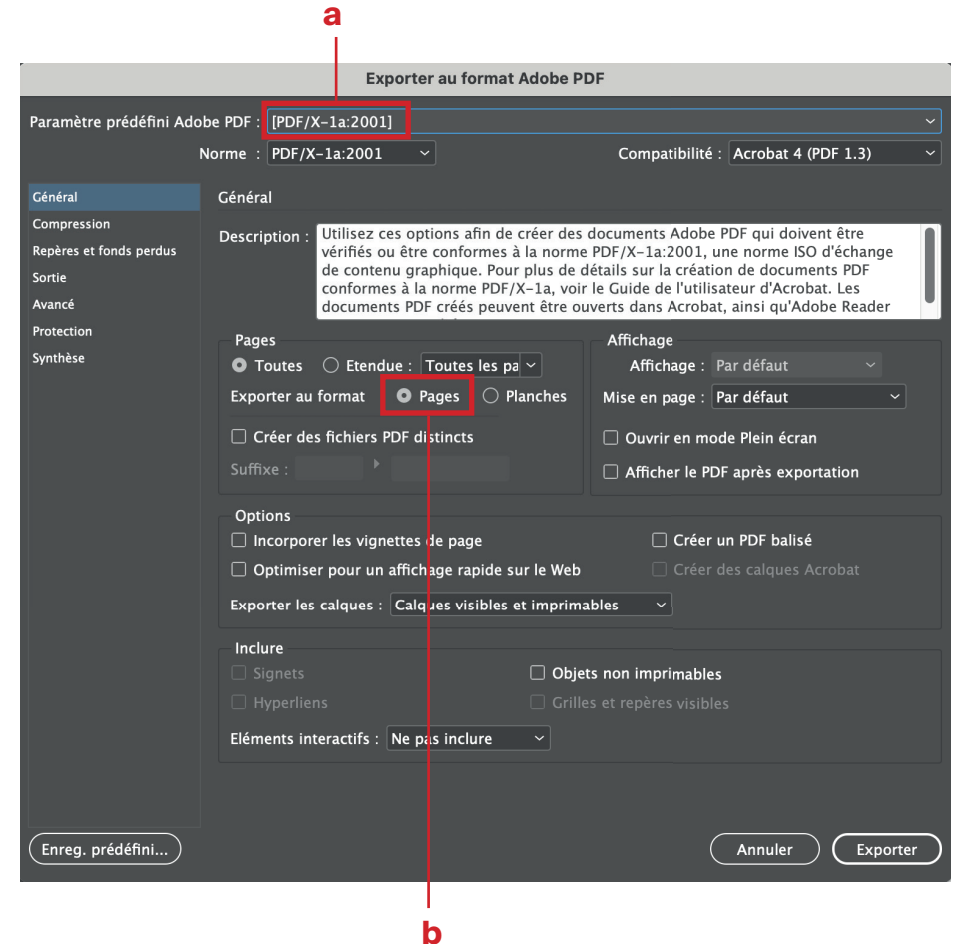

c) Mettre les **traits de coupe et fonds perdus**.

Si vous avez des images qui vont jusqu'au bord de la page, vous DEVEZ **cocher les traits de coupe et les paramètres de fonds perdus du document**.

Ces paramètres servent à pouvoir couper votre document.

*Sans ça, vous prenez le risque qu'une ligne blanche soit visible ou que votre document soit plus petit que prévu.*

Vérifiez que le fond perdu est bien de 3 mm.

S'il est indiqué 0 mm, c'est que vous avez oublié de l'ajouter dans votre document.

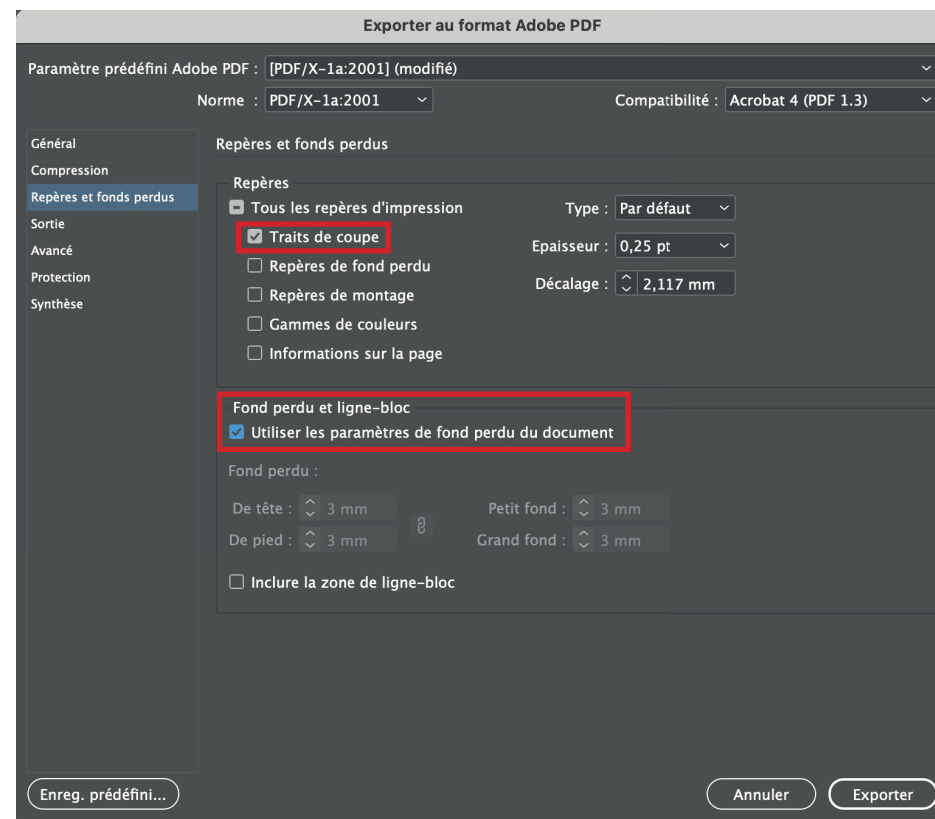

# 5

## Vérifier le PDF avant impression

Avant de nous envoyer votre PDF, ouvrez votre document dans Adobe Acrobat.

a) **Vérifiez le format de votre document.**

En allant dans le coin en bas à gauche avec votre souris vous pourrez voir le format final de votre PDF.

Si vous avez mis des traits de coupe vous devriez avoir un format plus grand que votre document dans Indesign.

*A5 + trait de coupes: 162,8 x 224,8 mm*

*A4 + traits de coupe: 224,8 x 311,8 mm*

*A3 + traits de coupe: 311,8 x 434,8 mm*

b) **Vérifier les fonds perdus.**

Si vous avez mis du fond perdu ET l'avez exporté, vous devriez **voir les traits de coupe rentrer dans les images.**

Si ce n'est pas le cas, vous avez oublié d'exporter les paramètres de fond perdu ou d'étirer vos images.

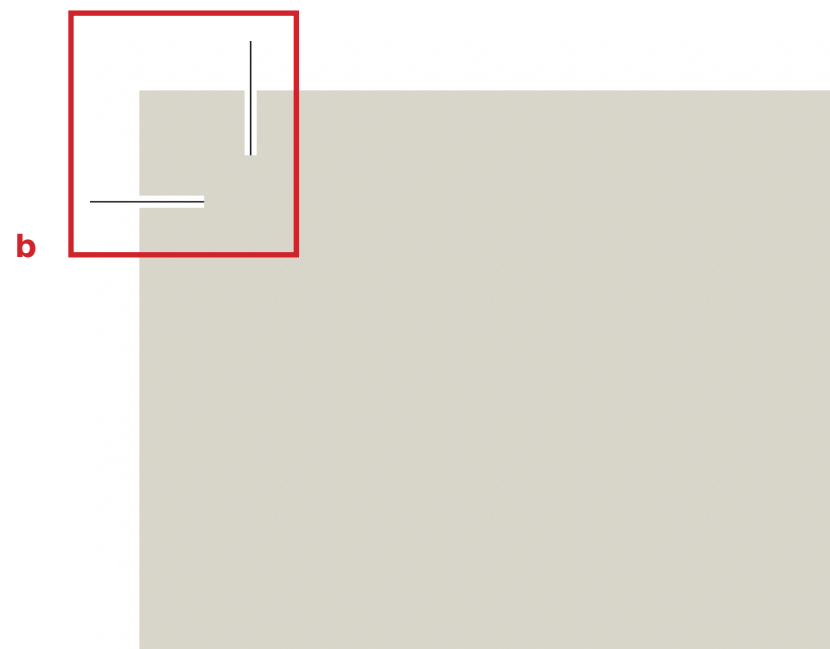
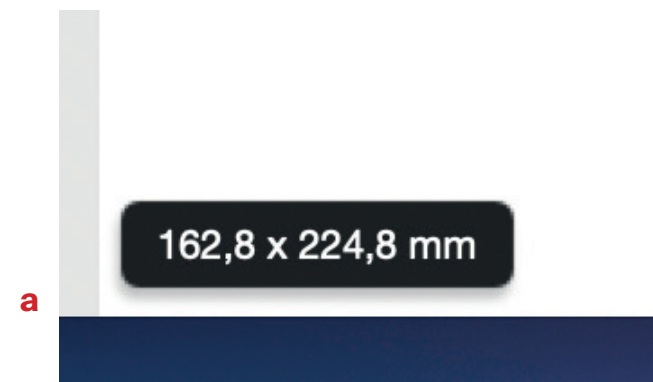

# 6

## Bon de commande

Pour la reliure anneaux, il est important de nous préciser 3 choses:

- **la couleur des anneaux** (noir, blanc ou métallique)
- **la couleur du dos cartonné** (si nécessaire, **+1.-**)

Nous avons différentes couleurs, venez les voir à l'imprimerie ou appelez-nous.

- Si vous voulez une **acétate de protection** ou non (**+1.-**).

*Sans précision de votre part, on assumera que vous n'en voulez pas. Les rajouter une fois le document prêt vous coûtera une nouvelle reliure anneaux et un délais de 30 min (nous devons couper tous les anneaux à la main).*

Acétate  
de protection

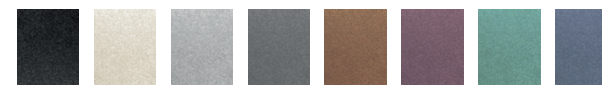

Dos cartonné



Noir Ivoire Gris C Gris F Bronze Grenat Vert Bleu

