

# **Exemple de piqué-pli**

**Comment réaliser votre  
document à partir d'InDesign**

# La check liste

## Impression

- Nombre de page **multiple de 4**  
→ 4 pages, 8 pages, 12 pages, 16 pages, 20 pages...)
- Le fichier est au format  
→ pas de réduction ou agrandissement possible
- Export du PDF en **PAGES**
- Exporter les **fonds perdus** et les **traits de coupes**
- Exporter avec la norme **PDFX1-a:2001**
- Pas de A4 paysage!

## Façonnage

1. Plier
2. Agrafer
3. Couper

# 1

## Créer un nouveau document

- a) entrer votre format de page (*ici 148,5 x 210 mm*).  
*Voir le point 2 pour plus d'information sur le **format maximum**.*
- b) indiquer le nombre de page selon besoin (*ici 12*).  
**!/\** Le nombre de page doit **obligatoirement** être un **multiple de 4**. (4 pages, 8 pages, 12 pages, 16 pages...)
- c) activer l'option de pages en vis-à-vis.
- d) insérer la valeur de 3 mm min. pour les fonds perdus.  
**!/\** Le fond perdu est **indispensable** si vous avez des **images qui vont jusqu'au bord de la page**.
- e) valider.

DÉTAILS DU PARAMÈTRE PRÉDÉFINI

Sans titre-1

a

Largeur 148,5 mm

Unités Millimètres

Hauteur 210 mm

Orientation

b

Pages 12

Pages en vis-à-vis

c

À partir de la page 1

Bloc de texte principal

Colonnes 1

Gouttière 4,233 mm

Marges

Haut 12,7 mm

Bas 12,7 mm

Petit fond 12,7 mm

Grand fond 12,7 mm

Fond perdu et ligne-bloc

d

Fond perdu

Haut 3 mm

Bas 3 mm

Petit fond 3 mm

Grand fond 3 mm

## 2

### Format maximum

Le piqué-pli consiste à une feuille pliée en 2. Le format maximum est donc limité par l'imprimante.

*Quand on parle de format, on parle toujours du **format fermé**. Ce qui correspond au format que vous allez rentrer dans InDesign.*

Le fichier ne pourra **pas dépasser 314 x 219 mm** sur des SRA3 et **294 x 314 mm** sur des bannières.\*

Pour des formats plus grand, il faut penser à un autre type de reliure.

Cela signifie qu'il est **impossible** d'imprimer un **piqué-pli A4 en orientation paysage** (*sauf avec des bannières, mais le prix est de 2 CHF par impression recto-verso*).

*\* Nous avons 4 papiers spéciaux qui peuvent être utilisés en bannières. Si vous voulez d'autre papier il faut nous amener le papier au bon format.*

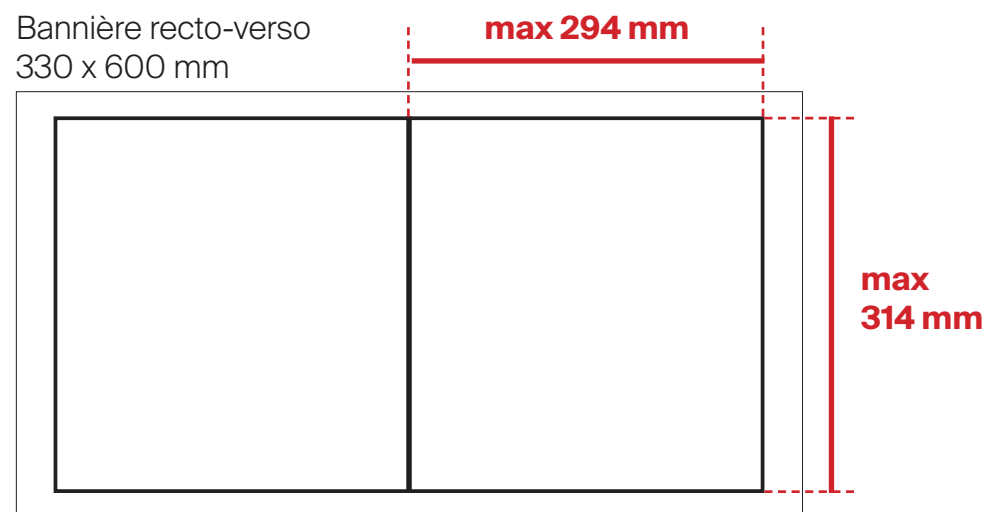
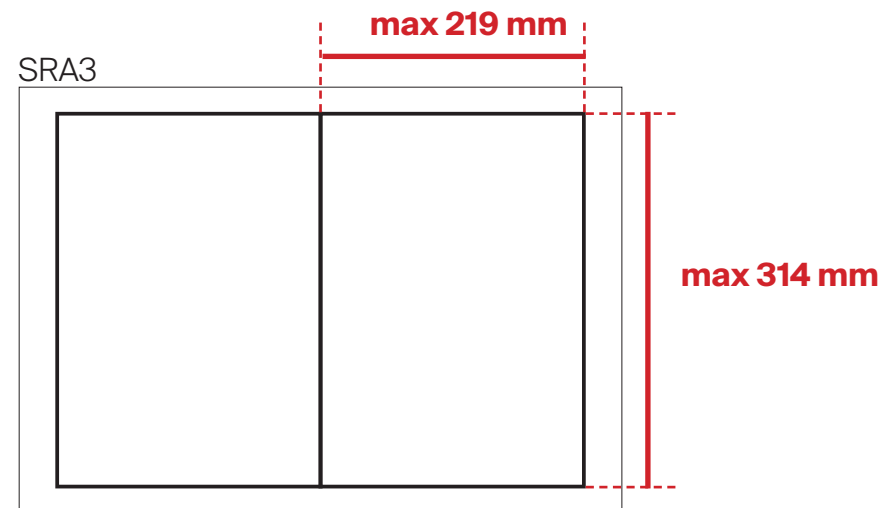

# 3

## Fonds perdus

Les fonds perdus sont obligatoire si vous voulez avoir une image en pleine page (qui va jusqu'au bord de la page).

- a) **Ajouter des fonds perdus** dans le document.  
Si vous ne l'avez pas fait en créant le document, **vous pouvez les rajouter par la suite** en allant dans *[Fichier] → [Format de document]*.
  - b) **Étirez vos images** jusqu'au fonds perdus. La ligne rouge dans le document vous indique la limite des fonds perdus.
  - c) **Exportez vos fonds perdus.** (*Voir le point 4*).
- Si dans la fenêtre de l'exportation vous ne cocher pas la bonne case, les fonds perdus ne seront pas imprimés.

limite du fond perdu

limite du document

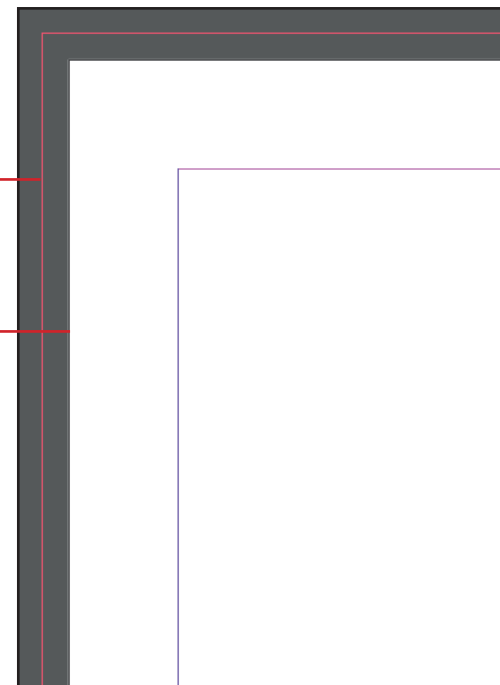

Les images doivent aller jusqu'à la ligne rouge.

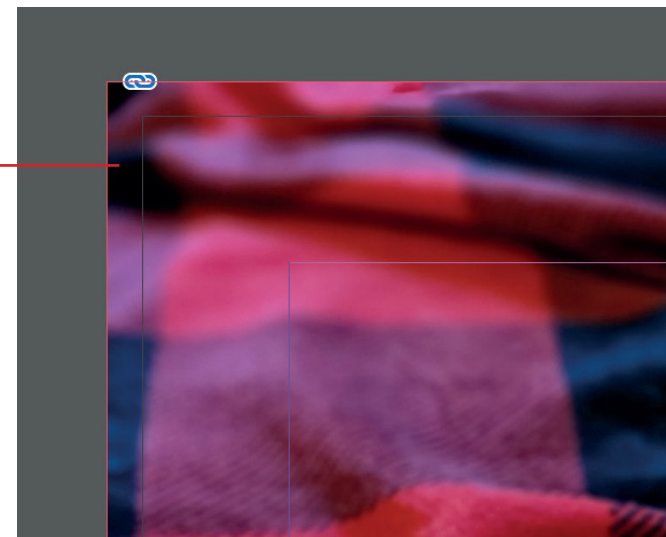

# 4

## Exporter en PDF

- a) Choisir la norme **PDF X-1a:2001**

Cette norme permet d'avoir les **couleurs les plus justes** par rapport à nos imprimante. **Cette norme est valable pour NOS imprimantes**. Toujours demander à votre imprimeur quels normes vous devez utiliser pour vos projets futurs.

- b) **Exporter en pages.**

Sauf dans le cas d'une couverture pour dos collé, exportez toujours vos document en pages. Nous les assemblons par la suite directement sur l'imprimante.

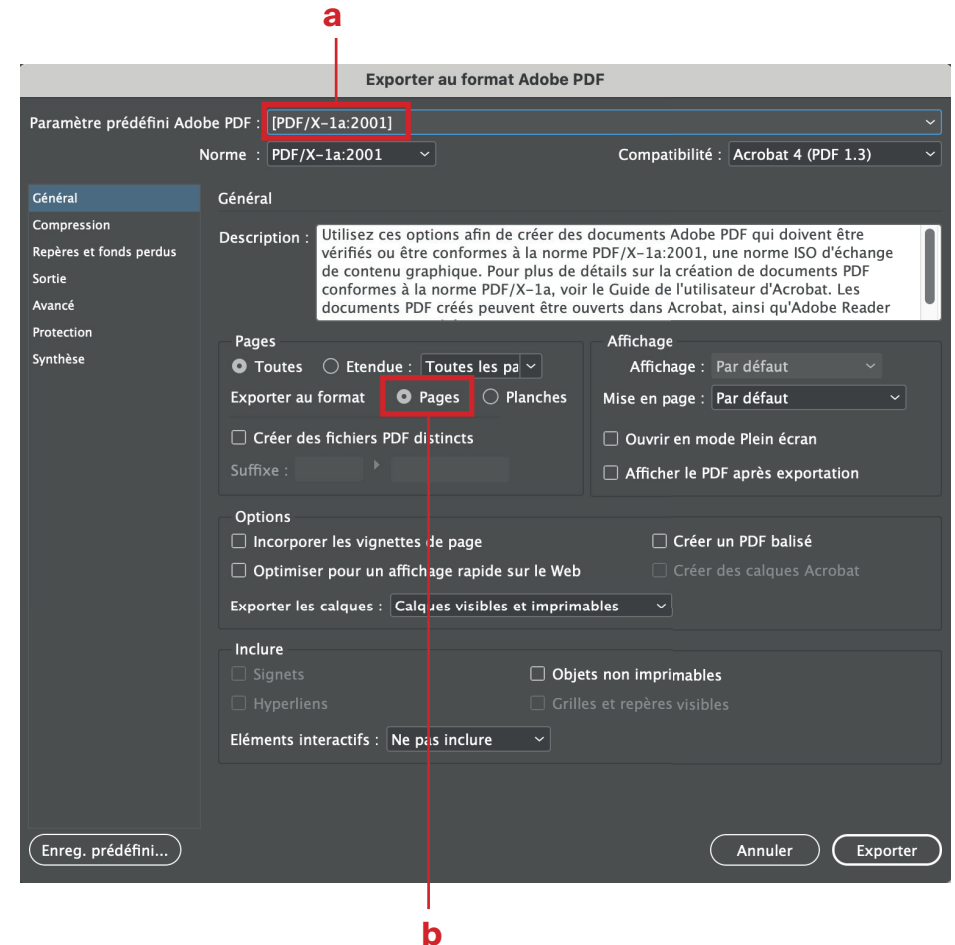

c) Mettre les **traits de coupe et fonds perdus**.

Si vous avez des images qui vont jusqu'au bord de la page, vous DEVEZ **cocher les traits de coupe et les paramètres de fonds perdus du document**.

Ces paramètres servent à pouvoir couper votre document.

*Sans ça, vous prenez le risque qu'une ligne blanche soit visible ou que votre document soit plus petit que prévu.*

Vérifiez que le fond perdu est bien de 3 mm.

S'il est indiqué 0 mm, c'est que vous avez oublié de l'ajouter dans votre document.

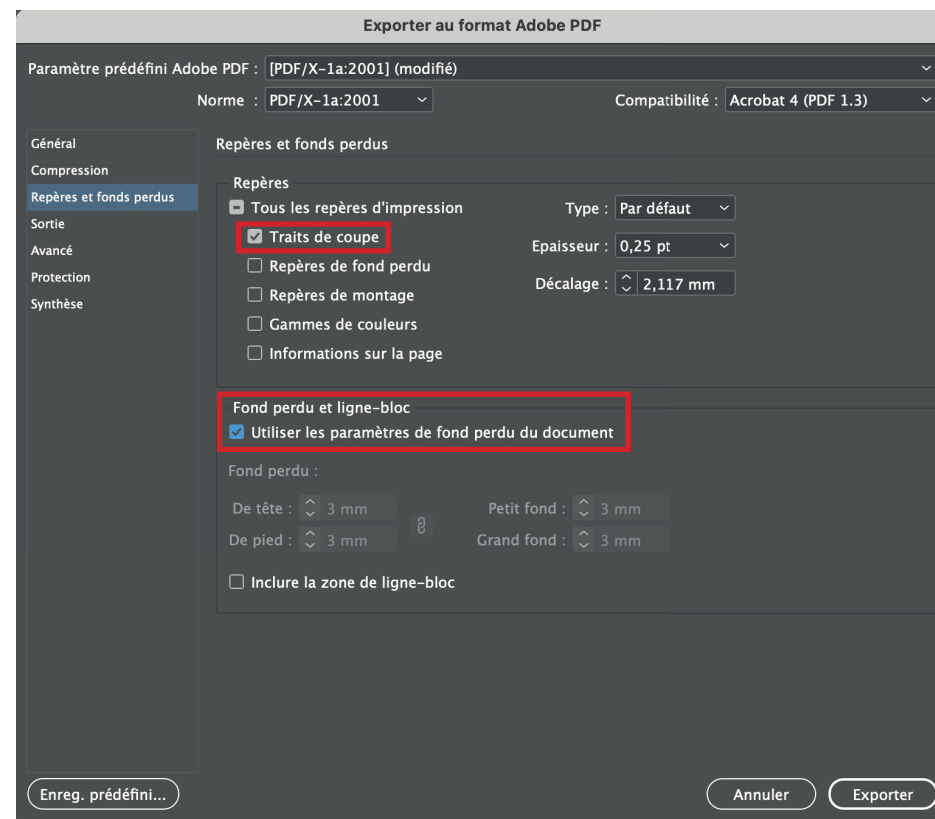

# 5

## Vérifier le PDF avant impression

Avant de nous envoyer votre PDF, ouvrez votre document dans Adobe Acrobat.

a) **Vérifiez le format de votre document.**

En allant dans le coin en bas à gauche avec votre souris vous pourrez voir le format final de votre PDF.

Si vous avez mis des traits de coupe vous devriez avoir un format plus grand que votre document dans InDesign.

*A5 + trait de coupes: 162,8 x 224,8 mm*

*A4 + traits de coupe: 224,8 x 311,8 mm*

*A3 + traits de coupe: 311,8 x 434,8 mm*

b) **Vérifier les fonds perdus.**

Si vous avez mis du fond perdu ET l'avez exporté, vous devriez **voir les traits de coupe rentrer dans les images.**

Si ce n'est pas le cas, vous avez oublié d'exporter les paramètres de fond perdu ou d'étirer vos images.

